

Modelo

CPCD35N

Combustible

Diesel

Peso de operación

3500Kg

Motor

XINCHAI/C490BPG

Potencia nominal / caballos de fuerza

40Kw /54 hp



CARACTERISTICAS

-Tracción hidráulica delantera y trasera, cambio de velocidad continuo de varias velocidades, fuerte capacidad de escalada teórica.

-Vibración hidráulica, retardo de arranque controlado electrónicamente, gran fuerza centrífuga, buen rendimiento de compactación.

-Dirección hidráulica, bastidor articulado, dirección ligera y flexible, funcionamiento ligero y flexible.

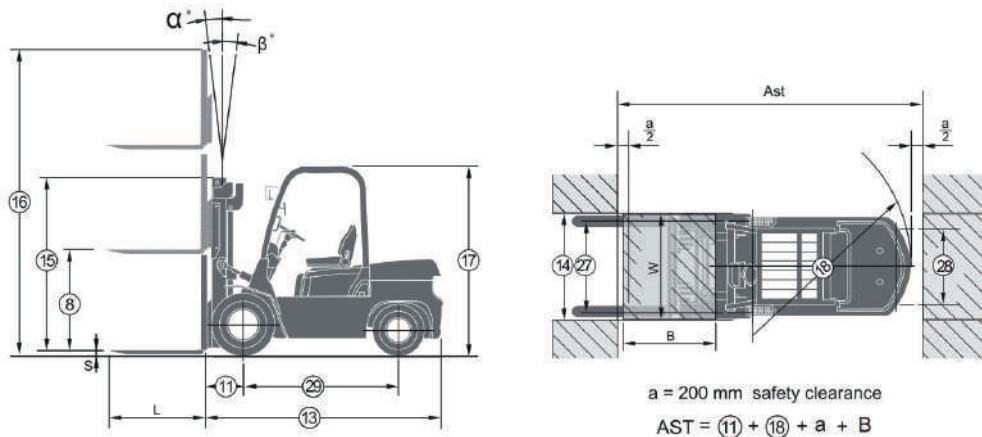

Altura de elevación (mm)	3000
8. Altura de elevación libre (mm)	150
Tamaño de la horquilla (mm)	1070x122x50
Gango de inclinación del mástil (°)	6 / 12
11. Voladizo de la horquilla (desde el centro de la rueda hasta la cara de la horquilla, mm)	485
Voladizo trasero (mm)	555
13. Longitud hasta la cara de la horquilla (mm)	2800
14. Ancho total (mm)	1225
15. Altura del mástil bajado (mm)	2160
16. Altura del mástil extendido (mm)	4140
17. Altura del tejadillo protector	2170 / 2230*
18. Radio de giro (exterior)	2415
Ancho mínimo del pasillo de apilamiento en ángulo recto (agregue la longitud de la carga y el espacio libre)	2900
Viaje (sin carga - Km/h)	20
Levantamiento (mm/s)	360
Bajando (carga completa - mm/s)	500
Máxima fuerza de tracción (carga completa - mm/s)	20300
Pendiente máxima (carga completa - %)	15
Llantas Frontales (mm)	28x9-15-12PR
Llantas traseras (mm)	6.50-10-10PR
27. Pisada Frontal (mm)	1005
28. Pisada trcera (mm)	973.5
29. Distancia entre ejes (mm)	1760
Distancia al suelo más baja	130
Distancia al suelo entre ejes centro	175
Peso de servicio	4555
Distribución del peso (carga completa frontal / traseras)	7195-860
Distribución del peso (sin carga frontal / traseras)	1890-2665
Batería / capacidad-voltaje / 20H	12/90
Motor	XINCHAI/C490BPG
Fabricante	XINCHAI
Potencia nominal del motor (kw - Hp)	40 - 54
Par nominal del motor (N•m/r/min)	160/1800-2000
Números de cilindros	4
Diámetro x carrera del motor (mm)	90 x 105
Desplazamiento del motor (ml)	2670
Capacidad del tanque de combustible del motor (L)	70
Fabricación de la Transmisión	CHINA
Tipo de Transmisión	Powershift
Etapas de Transmisión	1 / 1

*nota: con asiento con suspensión o cabina.

FICHA TECNICA

Modelo	GYS122J
Tipo	RG2
Tipo de potencia	Diesel
Capacidad nominal (Kg)	3500
Centro de carga (mm)	500

Cuenca

Av. España 14-55 y Granada. Av. de las Américas y subida a Quinta Chica.

099 7130 216

099 1226 463

Machala

Av. 25 de Junio Km 5

096 7495 088

Yantzaza

E45 Teniente Hugo Ortiz (Barrio Pitá)

099 1808 103

Aloag

Bypass

098 5936 768